

BRIDGE

i Norge

Med egne sider fra



Nr 8

Desemember 1991

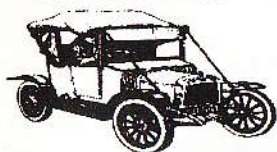

ET LAGS VIDERVERDIGHETER

Ved "Sjåføren"

Jeg kunne tenke meg å lage en artikkelserie om et lags viderverdigheter i løpet av en lang sesong. Ideen er å hente spill fra det virkelige liv.

Gjennom de siste 3-4 sesongene har jeg tilhørt en gruppe på 8-9 spillere som er utspring fra forskjellige lagkombinasjoner i diverse sammenhenger. De fleste av disse spillerne har sine klare personlige karakteristika både som mennesker og som bridgespillere, og dette har vist seg å føre til en hel rekke pussige og morsomme situasjoner, men også til en del gode og instruktive spill.

Det skulle fremgå av ovenstående at spillene utelukkende er hentet fra det virkelige liv, og jeg har allerede et stort materiale å ta utgangspunkt i. Det er heller ingen grunn til at denne kilden skal gå tom med det første, med det kjennskap jeg har til disse spillerne.

Selv om det til tider kan virke som disse spillerne er i klasse med Kaninen og Hvalrossen i Mollo's menasjeri, vil jeg understreke at i alle fall noen av dem faktisk er ganske sterke spillere.

Jeg har valgt å bruke psevdonym på dem alle, og selv om de nok kan gjenkjennes, ønsker jeg at de skal få lov til å leve under disse psevdonymene i artikkelen. Likeledes ønsker jeg at BIN også lar forfatteren være anonym. Jeg gjør samtidig oppmerksom på at alle aktørene er informert om hva jeg gjør, og at alle har gitt sitt samtykke til at jeg forsøker å offentliggjøre stoffet.

Trekningen for 4. runde i NM for klubber hadde på sett og vis resultert i et prestisjeoppgjør for AG-laget. **Disponenten** som ofte figurerer i AG-lagets oppstillinger representerte nemlig motstanderlaget denne gangen, og det var ingen tvil om at den seirende siden ville sørge for å utnytte resultatet maksimalt.

Kapteinen var denne gang satt på side-linjen, så AG-laget stilte med **Admiralen** og **Sjåføren** som N/S i åpent rom, mens **Junior** og **Veggen** satt Ø/V i lukket rom hvor **Disponenten** satt Syd.

I åpent rom var det langt mellom de store prestasjonene i de første 5-6 spillene, men det var neppe tvil om at AG-laget lå noe etter siden Sjåføren hadde spilt bort en knallhard slem som neppe var meldt ved det andre bordet. Da dukket følgende spill opp:

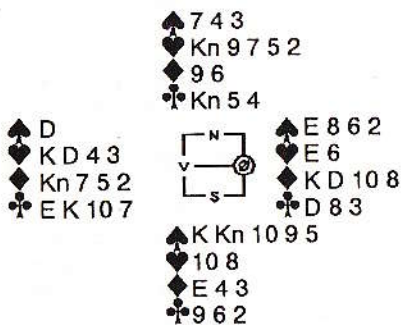

V	N	Ø	S
2 kl ²	pass	1 gr ¹⁾	pass
3 gr	pass	2 sp	pass
	pass	pass	pass

1) 13-15, 2) Stayman

Sjåføren skulle spille ut og vurderte å serve hjerter gjennom bordet eller ruter fra esset, men oppmerksomheten ble gang på gang dradd mot sparfargen.

Det var klart at det var her håndens stikkpotensiale lå, men det ville tross alt være opp mot spilleførers eneste kjente farge. Liten spar ut virker effektivt når esset er singel på bordet, men da skal makker tross alt inn to ganger for å spille spar gjennom damen. Har makker damen, spiller det ingen rolle hvilken spar som velges, men så fikk Sjåføren inspirasjonen! Spar konge ut fikk med seg damen, og spillefører dukket! Ny spar ble stukket, men det var ikke lenger mulig for spilleren å skrape sammen 9 stikk, så en bet ble notert.

Kapteinen på sidelinjen bokførte fornøyd 12 IMP på rett side, men hvor lenge skulle Abraham få være i Paris?

Da spillet kom til lukket rom ble meldeforløpet kopiert i detalj, bortsett fra at grandåpningen denne gangen viste 15-17 hp og at Disponenten i Syd doblet! Veggen vurderte lenge en redobling siden han med sikkerhet visste at doblingen ikke var basert på en gående farge, men avsto, og det gikk pass rundt.

Nå falt Disponenten i trance. Dette er jo slett ikke uvanlig, men det er slett ikke usannsynlig at han hadde doblet for å få sparutspill og først nå oppdaget at det var han selv som skulle spille ut!

Han fant imidlertid det teknisk korrekte utspill av spar konge, og de 12 IMP som Kapteinen allerede hadde diskontert måtte rettes til 3 IMP på motpartens konto!

Disponenten, som gjerne taper poeng for å få sjansen til å prestere det spektakulære, vil selvfølgelig aldri innrømme at det var en utspilldobling han avleverte, og selv om AG-laget tapte med 27 IMP vil nok Disponenten i all evighet hevde at

det var disse 3 IMP-ene som avgjorde kampen!

Scenen forflyttes til Kristiansand hvor Disponenten i par med Admiralen hadde stor suksess innledningsvis i **Sørlandets Internasjonale Bridgeuke**.

Problemet var at Disponenten ikke hadde fått anledning til å prestere noe som var egnet for omtale i bulletinen, så han grep sjansen da han som Vest var passiv i følgende kontante meldeforløp:

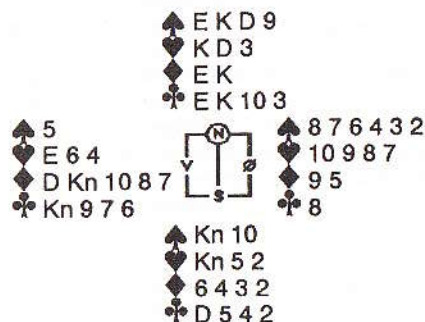

V	N	Ø	S
pass	2 kl ¹⁾	pass	2 ru ²⁾
??	3 gr	pass	pass

1) 20+, 2) Negativ

Dette kunne være hans gyldne anledning! Makker ville selvsagt spille ut spar og gi spilleren det niende stikket på et fat. Med ruter ut ville ikke spilleren kunne løse sporen, makker kommer inn og spiller ny ruter, og med inntak på hjerter ess ville beten være et faktum!

Disponenten la opp en rød lapp og begynte å forfatte artikkelen til bulletinen. Redoblingen fra spilleføreren ga ham ingen angst, og ruterutspillet kom som forordnet. Det var bare det lille aber at sporen LOT seg løse. Makker kom aldri inn for å spille ny ruter, og hjerter ess

var alt våre helter fikk med seg. 1600 poeng kunne noteres, og Disponenten fullførte aldri sitt bidrag til bulletinen.

GEILO-HOPPET

Vel, det gir seg nok nye sjanser til uødeliggjørelse, og Disponenten er ustanselig på utkikk etter Øyeblikket! Vi er tilbake til en klubbkveld hvor **Smeden** for anledningen er Disponentens uskyldige offer - eller makker.

Motstandere er for anledningen Junior og **Osablesen**:

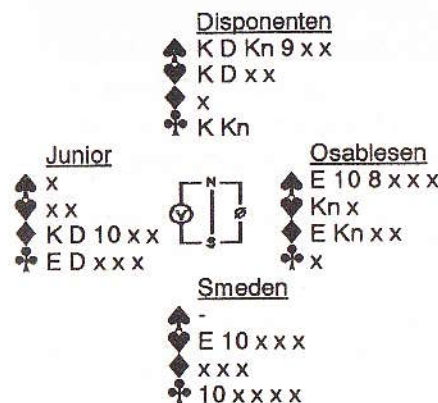

V	N	Ø	S
1 ru	1 sp	pass	pass
x	3 sp !!	x	pass
pass	pass		

Junior åpnet med 1 ruter, og Disponenten syntes at han hadde til 1 spar. Osablesen mente at dette kunne straffedobles, og siden han og Junior spiller med negative doblinger, ble meldingen pass. Smeden syntes ikke han hadde noe å bidra med og avga den klare overmeldingen pass, hvorpå Junior under tvil gjenåpnet med en dobling.

Kunne dette være Øyeblikket? "Det er jo opplagt at ingen vil straffedoble en farge

som dette på 1-trinnet", tenkte Disponenten. "Det betyr at Osablesen altså bare har søppel, og at makker trolig sitter med trekortsstøtte og litt kort. Junior som gjenåpnet kan jo ikke ha spar lengde!

Makker kan jo sitte med:

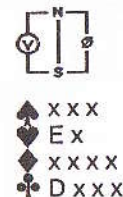

eller kanskje:

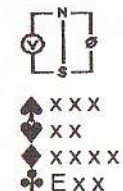

og kan selvfølgelig ikke melde over Osablesens uttak. Heller ikke kan han delta når jeg kommer igjen. Jo, dette er nok Øyeblikket. Når jeg nå klargjør det hele for makker, blir vi alene i salen om å finne utgangen!

Jeg hopper til 3 spar som ikke kan misforstås, og med de rette kortene kan vi til og med melde en 20-poengs slem i mothånd! GEILO-HOPPET skulle være et passe navn for meldingen!"

Med et uttrykk som tydelig viste at han var fornøyd med sin analyse la Disponenten opp STOPP og 3 spar, og slik ble konvensjonen GEILO-HOPPET født som en variant av det japanske Harakiri-spranget.

Vel, mer enn et halvt tonn ble det dog ikke, og Smeden var sporty nok til å delta i den alminnelige munterhet uten å nevne at 4 hjerter ikke er en vesentlig dårligere kontrakt.